

FICHA TÉCNICA

REF. BC2

BACTERIOSTÁTICO PROANPLUS

PROANDRE
HYGIENE SOLUTIONS



GENERAL

GARANTÍA: 2 años.
DURACIÓN BATERÍAS: 14 meses (2 pilas alcalinas LR20).
MODO DE ACTUACIÓN: Sistema mecánico.
MODO DE ACCIONAMIENTO: Programar para 30 o 60 días y encender el interruptor.

AMBIENTE

RANGO TEMPERATURA: 5 / 45°C.
RANGO HUMEDAD: 20-90%.

BACTERIOSTÁTICO PROANPLUS

MONTAJE: Atornillado a la pared o con adhesivo.
PESO NETO: 552g.
PESO BRUTO: 653g.
DIMENSIONES: 230 x 120 x 90mm / 9,05 x 4,72 x 3,54inch.
MATERIAL: ABS y Polipropileno.
COLOR: Blanco / Negro.
CIERRE DE SEGURIDAD: Integrado.
MARKETING: Puede personalizarse con logotipo / etiqueta.

ELECTRÓNICA

TENSIÓN: 1,5V.
SENSOR: Flashes luz a intervalos de 0,22 segundos.

RECAMBIO

CAPACIDAD: 600ml.
CARACTERÍSTICAS: Rígido. Envoltorio de plástico.
MATERIAL: Polipropileno.
SUMINISTRO: 0,6ml.

MODO DE EMPLEO

1. Abrir el aparato introduciendo la llave en la cerradura e insertar dos pilas ALCALINAS LR20.
2. Retirar el tapón del recambio. Colocar el recambio en el interior del aparato. En la parte posterior del bacteriostático, introducir una mecha de olor en la abertura superior, conduciéndola por las guías hasta llegar al depósito con solución química. Cerrar el bacteriostático.
3. Encender el equipo seleccionando la modalidad "on" (ON: Encendido y OFF: Apagado). Seleccionar la frecuencia de uso (30 o 60 días). Se emitirán unas señales luminosas que nos informarán del correcto funcionamiento del aparato.

PRECAUCIONES

- Instale el aparato de tal manera que esté a una altura óptima para llevar a cabo su función.
- Conecte el aparato mediante personal cualificado.
- Compruebe antes de su puesta en funcionamiento que el aparato no esté mojado ni húmedo por las partes internas y cercanas a cualquier componente eléctrico.
- No dejar nunca las pilas viejas dentro del aparato.
- Si no se utiliza el bacteriostático durante un largo periodo de tiempo, retirar las pilas y el recambio.
- Sustituir la mecha usada por otra nueva cada vez que se reemplace el recambio.

FRAGANCIAS DISPONIBLES

Mandarina Upper
Mandarina
Pino
Proflor
Frutos Rojos
Recién Lavado
Melocotón
Tropical

FORMULACIÓN BIOLÓGICA:

ProanGreen
ProanLip

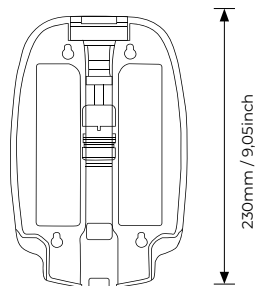
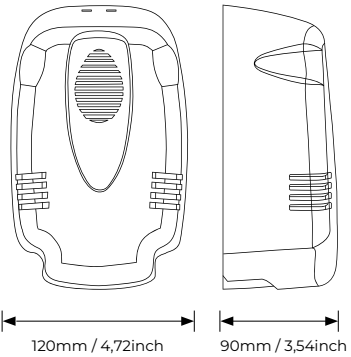

No. Registro: AN-04-DM-01
Versión: 002
Fecha: 15 / 10 / 2021

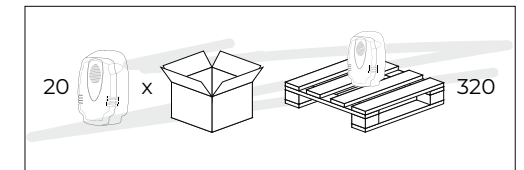

BACTERIOSTÁTICOS POR PALLETS

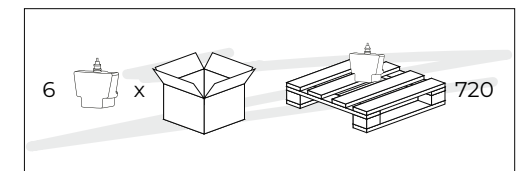

CARGAS POR PALLETS